

Owner's Manual
Suomi

"Walkman" not included / "Walkman" non inclus



jbl on stage^{®*} III WM portable loudspeaker dock for "Walkman"



jbl on stage®* III WM Tärkeitä turvaohjeita

Lue turvaohjeet ennen laitteen käyttöönottoa:

1. Lue nämä ohjeet
2. Säilytä nämä ohjeet
3. Huomioi kaikki varoitukset
4. Seuraa kaikkia ohjeita
5. Älä käytä laitetta veden lähellä
6. Puhdista vain kuivalla liinalla
7. Älä peitä ilmanvaihtokanavia. Asenna valmistajan ohjeiden mukaisesti.
8. Älä asenna veden tai lämmönlähteiden, kuten pattereiden, lämmittimien, hellojen tai muiden laitteiden, lähellä.
9. Älä unohda polarisoidun tai maadoitetun pistokkeen tarkoitusta. Polarisoitulla pistokkeella on kaksi piikkiä, joista toinen on leveämpi. Maadoitettua pistokkeessa on kaksi piikkiä ja kolmas maadoitushaara. Leveä piikki tai haara on sinun turvallisuutesi vuoksi. Jos mukana olevat pistokkeet eivät sovi pistorasiasta, kysy sähkömieheltä korvaavaa pistoketta.
10. Suojaa virtajohtoa sen päälle astumiselta tai puristumiselta, erityisesti pistokkeiden, jatkojohtojen ja kohdalla sekä kohdalla, josta johto eroaa laitteesta.
11. Käytä vain valmistajan spesifioimia liitteitä/lisävarusteita.
12. Käytä ainoastaan valmistajan määrittlemää tai laitteen mukana myytävää kääryä, jalustaa, kolmijalkaa, kannatinta tai pöytää. Käytettäessä kääryä, ole varovainen liikuttaessasi kääryä/ laiteyhdistelmää vältyäkseen kaatumisesta seuraavilta onnettomuuksilta.



13. Ota tämän laitteen pistoke pois pistorasiasta ukkosilmalla ja kun sitä ei käytetä pitkään aikaan.
14. Viittaa kaikki huolto koulutetuille huoltohenkilöille. Huoltoa tarvitaan, kun laite on vahingoittunut millä tavalla tahansa, kuten virtajohto tai pistoke on vahingoittunut, päälle on kaatunut nestettä tai muita tavaroita, laite on altistunut sateelle tai kosteudelle, se ei toimi normaalisti, tai se on pudotettu.
15. Älä altista tätä laitetta pisaroinnille tai loiskeille ja varmista, ettei mitään nesteillä täytettyä astiaa, kuten vaaseja, ole asetettu laitteen päälle.
16. Kytkeäksesi tämän laitteen täysin verkkovirrasta, irroita virtalähddejohdon pistoke pistorasiasta.
17. Virtalähddejohdon verkkovirtapistoke voi pysyä valmiiksi käytettävänä.
18. Älä altista paristoja tai akkuja auringonpaisteelle, tullelle tai muulle kuumuudelle.



Kolmion sisällä oleva salamatunnus osoittaa, että laitteen sisällä on eristämättömiä kohtia, joiden suuri jännite saattaa aiheuttaa vaarallisen sähköiskun.



Kolmion sisällä oleva huutomerkki osoittaa, että pakkauksessa on erityisen tärkeitä käyttö- tai huolto-ohjeita kohteeseen liittyen.

VAROITUS: Älä altista laitetta sateelle tai muulle kosteudelle, sillä ne saattavat aiheuttaa tulipalon tai sähköiskun.

Paristojen hävittäminen

Alkaliparistoja pidetään vaarattomina. Ladattavia akkuja (ts. nikkelikadmium, nikkelimetallihydridi, litium ja litiumioni) pidetään vaarallisina taloustarvikkeina ja ne voivat aiheuttaa tarpeettoman terveyst- ja turvallisuusriskin.

Paristoja tai akkuja ei saa hävittää tavallisen kotitalousjätteen mukana Euroopan unionissa eikä muualla. Hävittä käytöstä poistetut laitteet aina ympäristöystävällisellä tavalla. Selvitä tarvittaessa paikallisilta viranomaisilta akkujen ja paristojen oikea keräys-, kierräts- tai hävitystapa.

Tärkeää sähkölaitteisiin liittyvää tietoa:
Virta kannattaa katkaista aina ennen audiokaapeleiden, ohjelmalähteiden, kuulokkeiden tai linjalähtöjen kytkemistä. Tämä käytäntö pidentää järjestelmän käyttöikää ja suojaa laitteistoa esimerkiksi staattiselta sähköltä.

Poistaminen pakkauksesta

Poista JBL On Stage III WM varovasti pakkauksesta ja tunnista sen kaikki osat:

1. JBL On Stage III WM

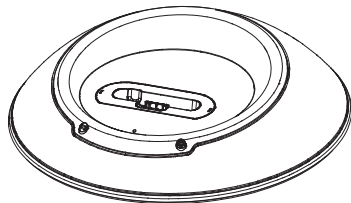

2. Liitinosat



3. Virtasovitin

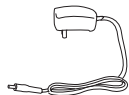

4. Infrapunatoiminen kauko-ohjain

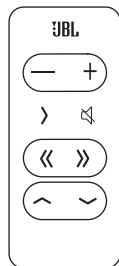

Tutustuminen jbl on stage III WM:een

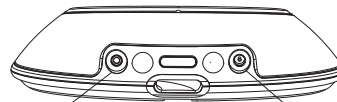

Audio sisään



12 V tasavirran sisääntulo

“Walkman”-sovittimet

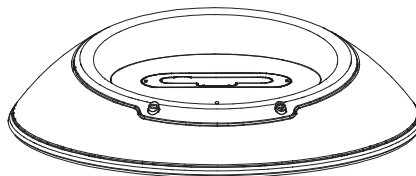
Liitinosia irrotetaan painamalla sen yhtä päätä alaspäin ja nostamalla toista päätä.

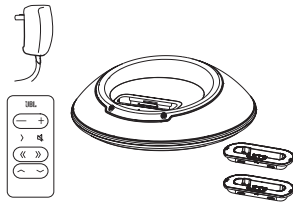
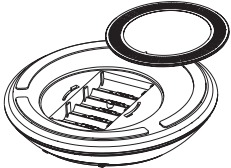
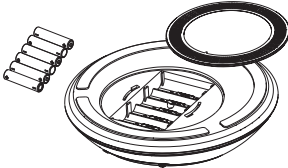
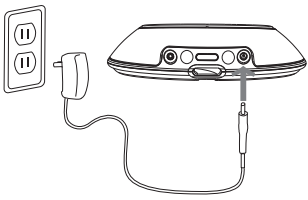

jbl on stage III WM:n helppo asennusopas Lue nämä ohjeet kokonaan

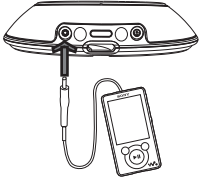
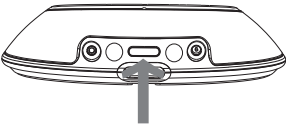
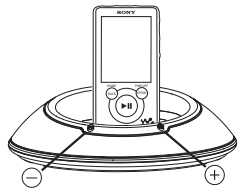
			
<p>Vaihe 1. Pura JBL On Stage III WM, kauko-ohjaimen liitinosat ja virtalähde paketista.</p>	<p>Vaihe 2. Käännä paristolokeron kansi auki.</p>	<p>Vaihe 3. Aseta 6 AA-paristoa paristolokeroon. Paristot eivät sisälly pakettiin</p>	<p>Vaihe 4. Yhdistä virtasovitin JBL On Stage III WM:n takaosassa merkittyyn tuloliitäntään ja yhdistä sähköpistoke seinä- tai rivipistorasiaan.</p>
	<p>or</p> 		
<p>Vaihe 5. Asenna JBL On Stage III WM -soittimen asianmukainen "Walkman"-liitinosat. Aseta "Walkman" telakkaliitäntään tai kytke audiokaapeli (ei mukana) JBL On Stage III WM -soittimen taakse ja kytke audiokaapelin toinen pää äänilähteeseen.</p>	<p>Vaihe 6. Paina JBL On Stage III WM:n takaosassa olevaa virtapainiketta. Vihreä merkivalo syttyy, kun JBL On Stage III WM on päällä.</p>	<p>Vaihe 7. Lisää tai vähennä äänen voimakkuutta painamalla (+) tai (-). Paina molempia, jos haluat mykistää äänen kokonaan. Ota ääni takaisin käyttöön painamalla jompaa kumpaa painiketta.</p>	

jbl on stage III WM -kaukosäädin helppo asennusopas

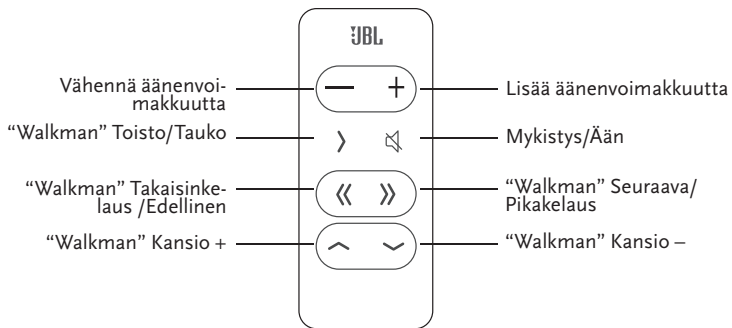

1. Paristokäytössä JBL On Stage III WM -kaiutinelakka sammuu paristojen säästämiseksi, kun se on mykistettynä tai taukotilassa yli 10 minuuttia.
2. Verkkovirtalähdettä käytettäessä JBL On Stage III WM siirtyä valmistustilaan, mikäli äänisignaalia ei havaita 10 minuuttiin. Kun äänisignaali havaitaan, kaiutin palaa normaaliin toistotilaan.

Pariston asettaminen

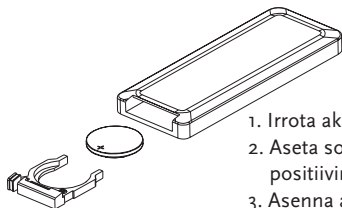

1. Irrota akkutilan kansi.
2. Aseta soittimeen 3 voltin 2032-tyyppinen akku, positiivinen napa ylöspäin.
3. Asenna akkutilan kansi takaisin paikoilleen.

Navigointitila

Kytke "Walkman" päälle:

Herätä "Walkman" painamalla kauko-ohjaimen Play/Pause-painiketta.

Kansio +
Kansio -

Paina Folder + -painiketta.
Paina Folder - -painiketta.

Musiikinohjaustila

Toista raita:

Paina Toisto/Tauko-painiketta

Pysäytä raita:

Paina Toisto/Tauko kappaleen aikana.

Siirry seuraavaan raitaan:

Paina Seuraava/Pikakelaus-painiketta.

Siirry edelliseen raitaan:

Paina Takaisinkelaus/Edellinen-painiketta kahdesti kahden sekunnin sisällä

Pikakelaa eteenpäin:

Pidä Seuraava/Pikakelaus-painiketta painettuna.

Pikakelaa taaksepäin:

Pidä Takaisinkelaus/Edellinen-painiketta painettuna.

Lisää äänenvoimakkuutta:

Paina Lisää-painiketta

Vähennä äänenvoimakkuutta:

Paina Vähennä-painiketta

Mykistä:

Paina Mykistä/Ääni-painiketta

Kauko-ohjaimen tekniset tiedot

Tiedonsiirto:	Infrapuna
Taajuus:	38 kHz
Toimintasäde:	6 m
Paristotyyppi:	CR2025 3V
Mitat:	
Leveys:	33 mm
Korkeus:	86 mm
Paksuus:	6 mm
Paino (pariston kanssa)	34 g

jbl on stage III WM:n vianmääritys

Tekniset tiedot	Ongelma	Mahdollinen syy	Ratkaisu
Ongelmatilanteiden ratkaisu			
<p>Taajuusvaste: 70Hz – 20kHz</p> <p>Virrankulutus: 20W Maximum</p> <p>Virransyöttö: 12V/1.5A</p> <p>JBL On Stage III WM -muutin: (4) 1 (25mm) kokoalue kanavaa kohden</p> <p>Mitat: Halkaisija – 190 mm Korkeus – 51 mm</p> <p>Järjestelmän paino: 0,51 kg</p> <p>Paristot:> Koko – AA, 6 kpl Tyyppi – Alkali NiMH</p> <p>ÄLÄ SEKOITA ERITYYPPISIÄ PARISTOJA. ÄLÄ SEKOITA LADATTUJA JA OSITTAIN LADATTUJA PARISTOJA.</p> <p>PARISTOT EIVÄT LATAUDDA JBL ON STAGE III WM:SSA.</p> <p>VAROITUS: PARISTOJEN RÄJÄHDYSVAARA VÄÄRÄÄ TYYPPIÄ KÄYTETTÄESSÄ. HÄVITÄ KÄYTETYT PARISTOT OHJEIDEN MUKAISESTI.</p>	<p>Ei ääntä JBL On Stage III WM-kaiutinjärjestelmästä</p>	<p>Järjestelmä ei saa virtaa tai virtalähde on kytketty virheellisesti</p>	<p>Varmista, että virtalähde on kytketty virralliseen lähteeseen ja liitetty oikein JBL On Stage III WM:een. Huom. Kun JBL On Stage III WM -laitteessa on virta, sen päällä oleva merkkivalo palaa vihreänä.</p>
		<p>Äänenvoimakkuus voi olla liian hiljaisella</p>	<p>Voit lisätä äänenvoimakkuutta koskettamalla äänenvoimakkuuspainiketta (+). Huom. Äänenvoimakkuus ja muut järjestelmän toiminnot selitetään Helppo asennus asetus -oppaassa.</p>
		<p>Lisä-äänilähteen kanssa on ongelma</p>	<p>Pidä huoli siitä, että lisäkaapeli on asianmukaisesti kytketty tunnetusti luotettavaan lähteeseen. Testaa äänilähde kuulokkeilla. Lisää lähteen äänenvoimakkuutta.</p>
		<p>iPhone/iPod-lähteen kanssa on ongelma</p>	<p>Tarkista, että iPhone/iPod on telakoitu asianmukaisesti. Tarkista, että iPhone/iPodin toistoa ei ole keskeytetty; paina iPhone/iPodin tai kauko-ohjaimen toistopainiketta. Kokeile kytkeä iPhone/iPod kuulokeliitännällä.</p>
		<p>Paristojen varaus vähissä tai tyhjentynyt</p>	<p>Vaihda paristot. Vihreä merkkivalo muuttuu punaiseksi, kun paristot on vaihdettava.</p>

Jos sinulla on muita kysymyksiä tai tarvitset lisäapua, vieraile sivustollamme www.jbl.com. Näitä tietoja voidaan muuttaa ilman siitä tehtyä ilmoitusta.

Oire	Mahdollinen ongelma	Ratkaisu
Äänenlaatu		
Järjestelmä ei saa virtaa; vihreä merkivalo ei pala.	Pistoke ei ole kytketty JBL On Stage III WM -soittimeen kunnolla tai se ei saa virtaa	Tarkista seinäsovittimen liitäntä. Kytke pistoke pistorasiaan, jonka tiedät toimivan. Testaa pistorasia lampulla tai muulla laitteella, jotta voit olla varma, että se toimii. Kytke JBL On Stage III WM äänilähteeseen, jonka tiedät toimivan. Testaa äänilähde kuulokkeilla varmistaaksesi, että se on kunnossa.
Lataaminen/Synkronoimisesta		
"Walkman" ei lataa.	Laitteeseen ei tule virtaa.	Tarkista tulosovittimen liitäntä.
	Käytetään väärää liitinosaa.	Vaihda liitinosaa.
	"Walkmanilla" ei ole hyvää kontaktia telakaliitännän kanssa.	Irrota "Walkman" hetkeksi telakasta.

* JBL is a trademark of Harman International Industries, Incorporated, registered in the United States and/or other countries.

The trademark On Stage is used with permission of OSA International, Inc.

* “Walkman” and the “Walkman” logo are trademarks or registered trademarks of Sony Corporation.

JBL est une marque commerciale de Harman International Industries, Incorporated, déposée aux États-Unis et/ou dans d'autres pays.

La marque commerciale On Stage est employée avec la permission d'OSA International, Inc.

“Walkman” et le logo “Walkman” Heart sont des marques déposées de Sony Corporation.

H Harman International

Harman Consumer, Inc.

8500 Balboa Boulevard, Northridge, CA 91329 USA

www.jbl.com

© 2010 Harman International Industries, Incorporated. All rights reserved. Tous droits réservés.

Part Number: 950-0287-001 Rev. A